

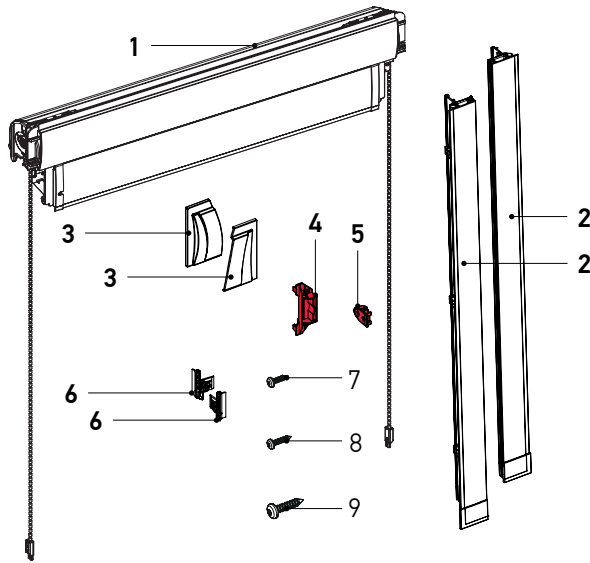

ИНСТРУКЦИЯ ПО УСТАНОВКЕ ROOF SYSTEM MOTOR



Комплект поставки:

Изделие	1
Боковые направляющие	2
Крышки декоративные верхние	3
Упор установочный	4
Упор для направляющей	5
Кронштейны верхние	6
Шурупы 2,9x9,5 (2 шт.)	7
Шурупы 2,9x13 (4 шт.)	8
Шурупы 3,5x16 (4-10 шт.)	9

1. Вставить кронштейн верхний в упор установочный.

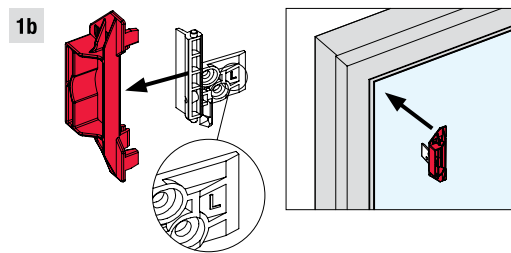
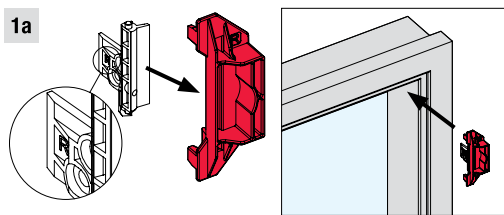

2. Прикрутить кронштейны шурупами.

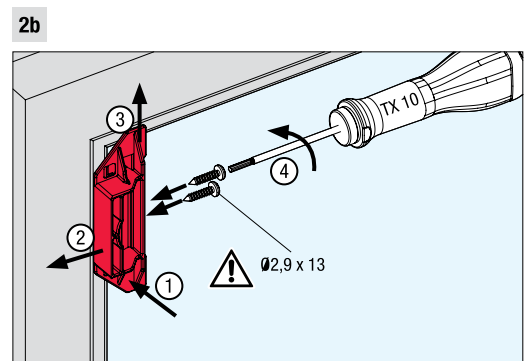
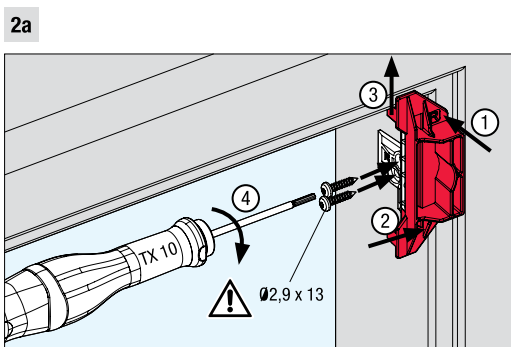

3. Упор установочный больше не потребуется.

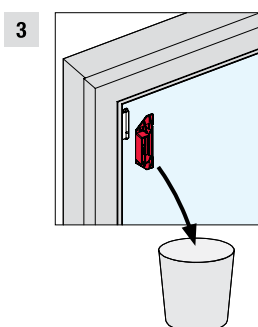



ИНСТРУКЦИЯ ПО УСТАНОВКЕ ROOF SYSTEM MOTOR

4. Вставить короб в верхние кронштейны до щелчка.

4

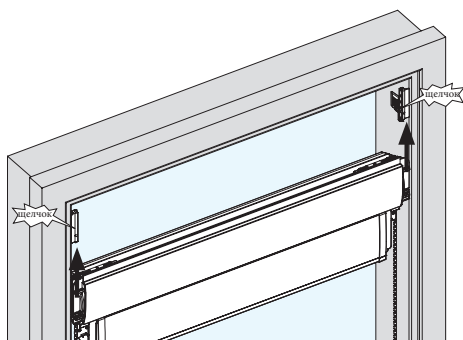

5. Зафиксировать короб шурупами.

5

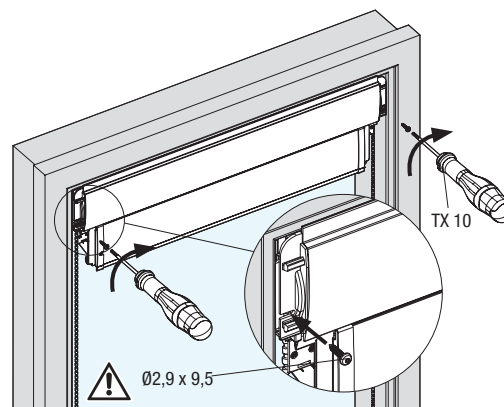

6. Приложить направляющие.

6

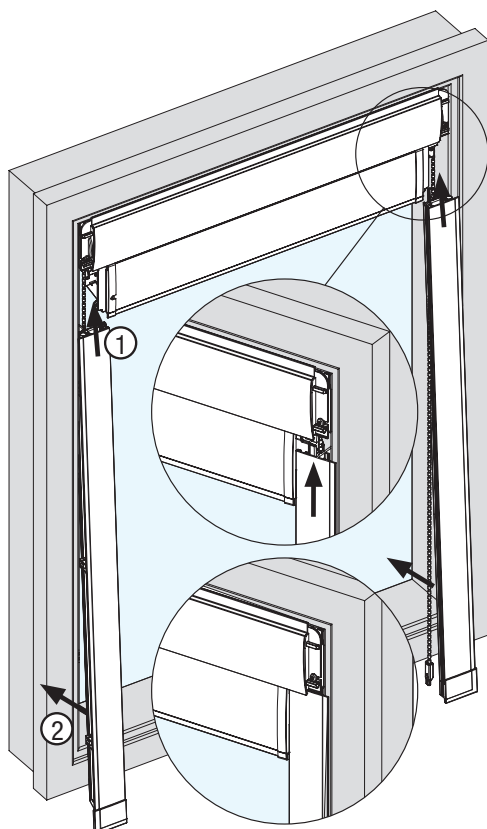

7. Прикрутить направляющие шурупами, используя упор для направляющей.

7

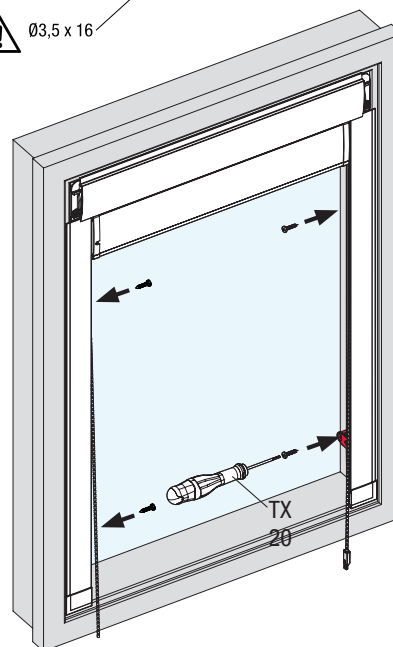
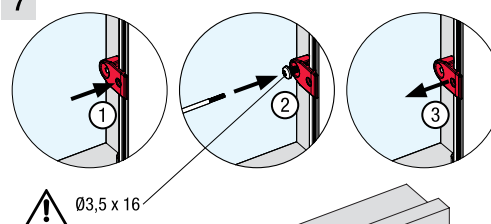

8. Упор для направляющей больше не потребуется.

8

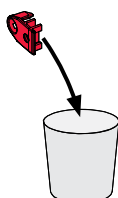



ИНСТРУКЦИЯ ПО УСТАНОВКЕ ROOF SYSTEM МОТОР

9. Продеть цепь через выступы внизу направляющих и надеть пружины на натяжители.

9

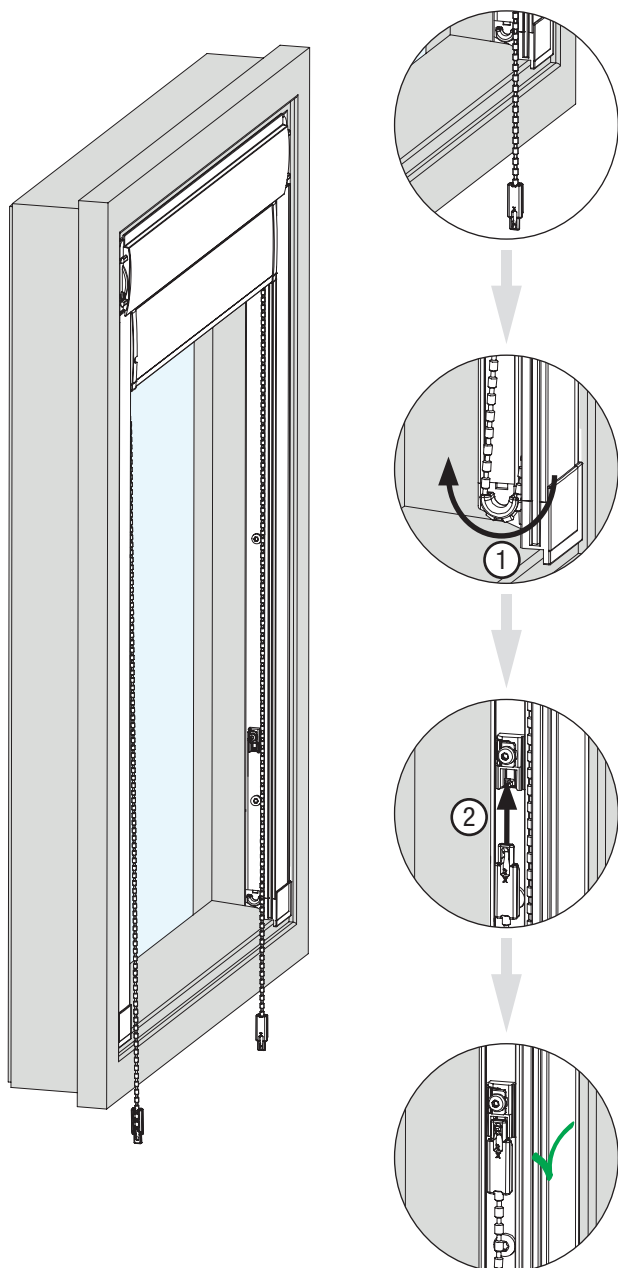

10. Положение нижней планки должно быть горизонтальным. Опустить натяжитель с того края, который ниже.

10

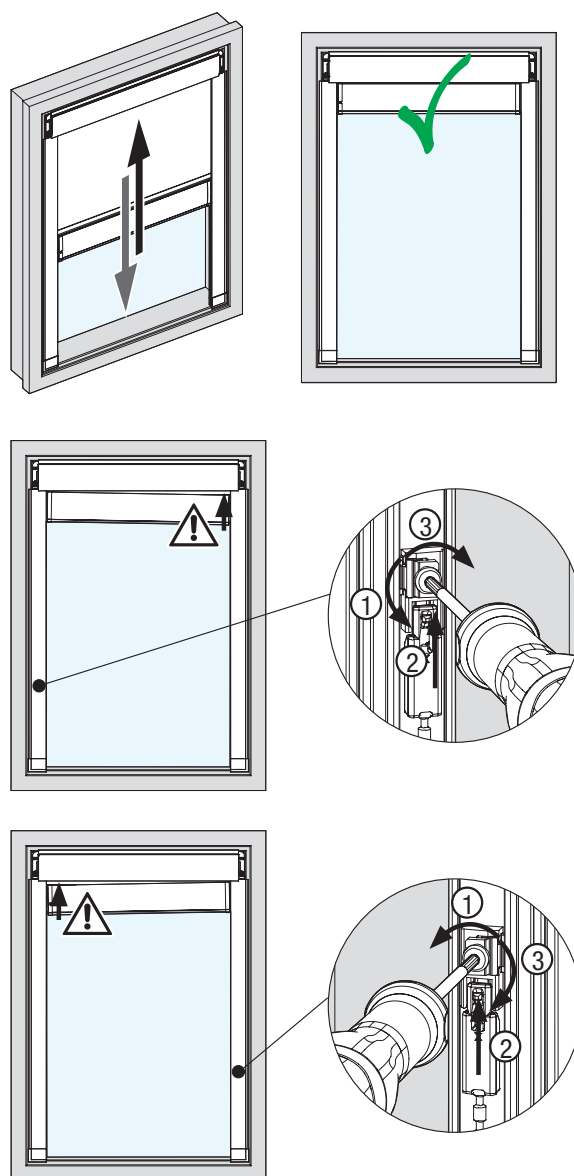



ИНСТРУКЦИЯ ПО УСТАНОВКЕ ROOF SYSTEM MOTOR

11. Надеть верхние декоративные крышки, крышки на натяжители и вставки в нижние крышки направляющих.

11

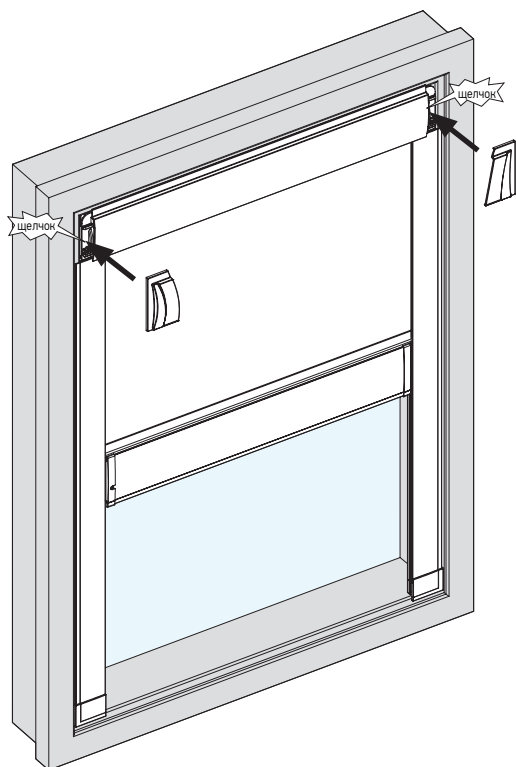

12. Отрегулировать конечные положения согласно инструкции по настройке двигателя.

12

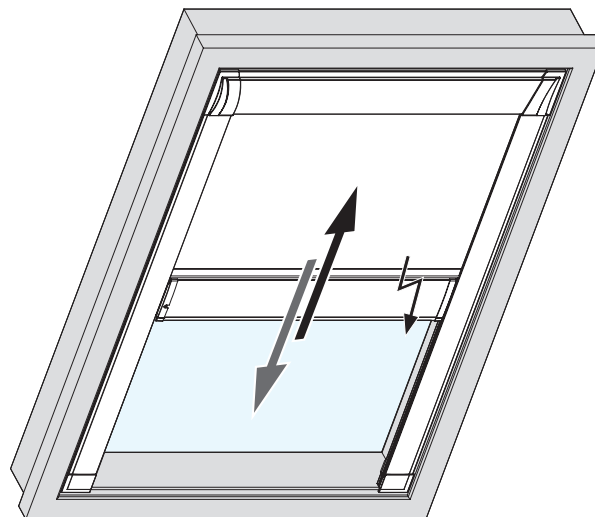

Правила эксплуатации

- Установка и эксплуатация изделия должна осуществляться только внутри помещений при температуре воздуха в зоне установке не ниже +16°C и относительной влажности не более 70%.
- Необходимо избегать любого механического воздействия на полотно и комплектующие, а также попадания грязи на полотно ткани.
- Допускается только сухая чистка полотна ткани мягкой щеткой или пылесосом.
- Не допускается резкий подъем и опускание полотна.